

MODEL: BX403F

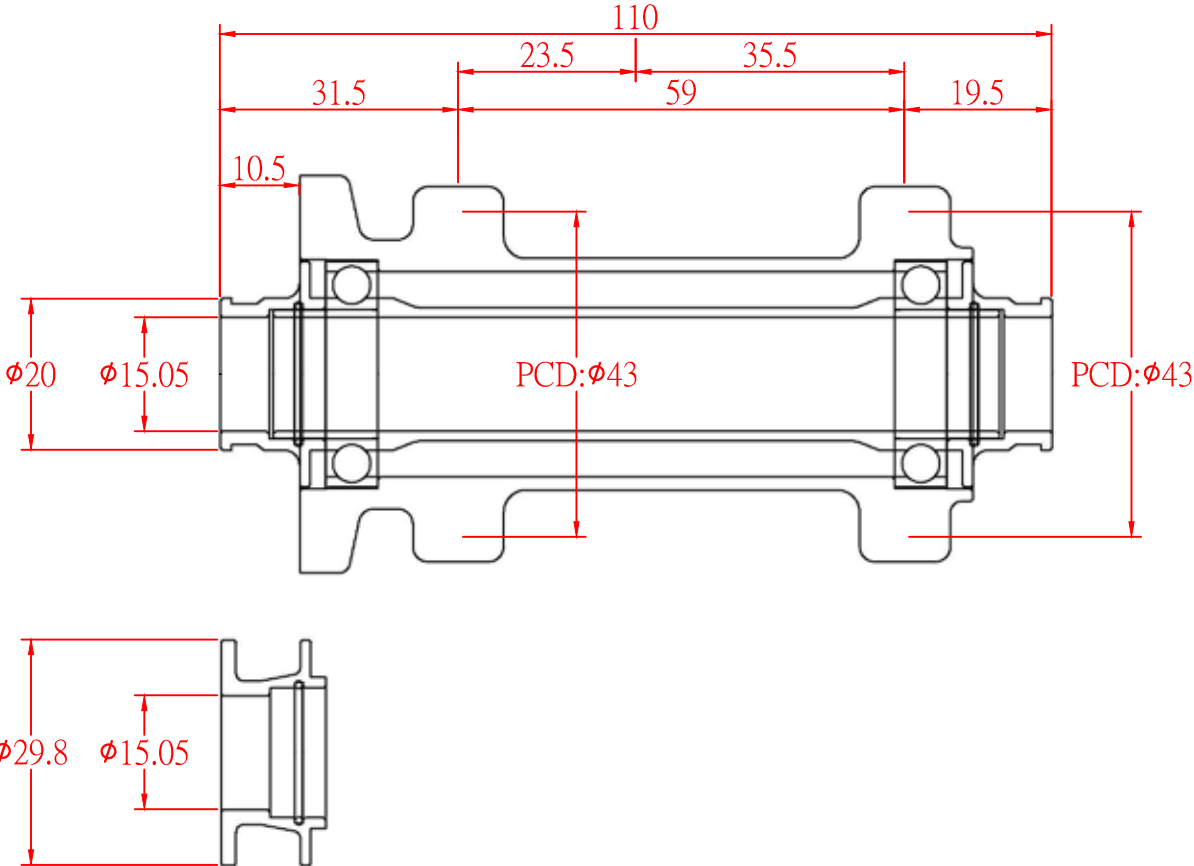

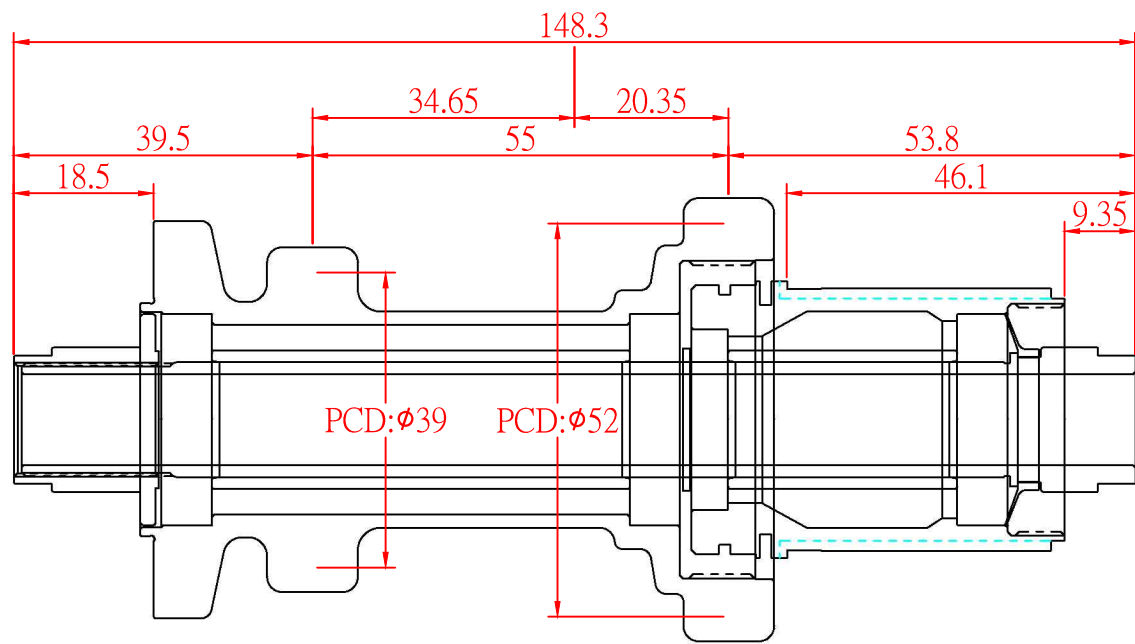

				≤ 3	± 0.02	倒角 (C)	C=0.3	審核		日期		重點尺寸	---	機種	BX402R輕量	
				3~6	± 0.02	圓角 (R)	R=0.3	校對		日期		備料尺寸	---	件名	組合圖	
				6~10	± 0.03	銳角 (A)	無毛邊	繪圖	何崧璋	日期	107.11.08	物料材質	---	件號	---	
				10~18	± 0.03	精車面 (S)	4.0 S	旺輪工業有限公司 BITECH INDUSTRIES LTD				後續加工	---	加工	手工組裝	
				18~30	± 0.03	記號線 (M)	寬: 0.5 深: 0.1					圖紙比例	1:1	圖號	BOM(BX---R)	備註
				30~50	± 0.05	尺寸範圍容許公差						程式代碼	---			
項次	更改內容	更改者	更改日期	標準公差	特殊記號											